

Technisches Datenblatt - SO-M2-12

PEM® Tulejka gwintowa wciskana (otwarta)

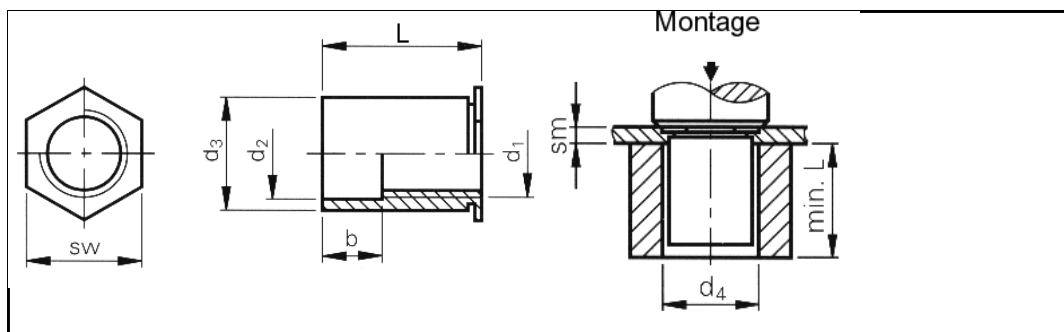

3D-Daten verfügbar	
Bestellbezeichnung	SO-M2-12
Gewinde d1	M2
Loch-Ø im Blech +0,08 0	4,2 mm
d2 ±0,13	2,5 mm
d3 0 -0,13	4,20 mm
d4	4,4 mm
sw	4,8 mm
sm min.	1,0 mm
L +0,05 -0,13	12 mm
Gewindefreie Länge b ±0,25	4 mm
Min. Randabstand bis Mitte Loch	6,0 mm
Werkstoff	Stahl einsatzgehärtet, verzinkt, farblos passiviert. (Aluminium auf Anfrage)
Einsatz	Für Blechhärten bis HRB 80.
Hinweis	Für den Einsatz in Bleche > HRB 80 Typ SO4 vorsehen.
Werkzeuge	
Einpressmaschinen	

Internetadresse: