

## Technisches Datenblatt - WNS-M3

### PEM® Nakrętka do zgrzewania

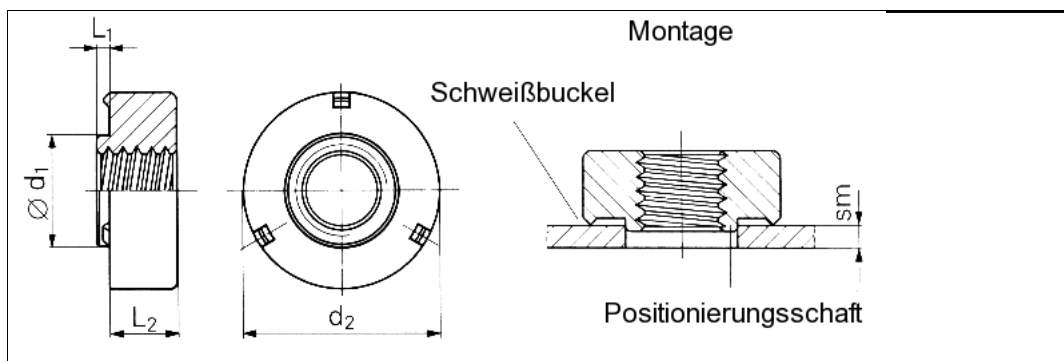

3D-Daten verfügbar	
Ausführung	Drei Schweißbuckel garantieren guten elektrischen Kontakt und verhindern ein Durchbrennen in dünnen Blechen.
	Positionierungsschaft erleichtert das Einlegen der Mutter und schützt das Gewinde vor Schweißspritzern.
	Runde Ausführung besonders gut geeignet für automatische Zuführung.
Bestellbezeichnung	WNS-M3
Gewinde	M3
L1 max.	0,77 mm
sm min.	0,77 mm
Ø d1 max.	4,36 mm
Loch-Ø im Blech +0,1 0	4,4 mm
d2 0 -0,25	7,82 mm
L2 ±0,1	1,40 mm
Min. Randabstand bis Mitte Loch	3,90 mm
Werkstoff	Nichtrostender Stahl (AISI 302) passiviert.

Internetadresse: